

Charnières spéciales

- ▶ Intermat
- ▶ Consignes d'usage

Porte complètement en applique

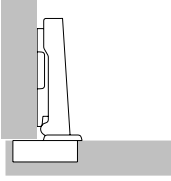

La porte se trouve devant le côté du corps et il ne subsiste latéralement qu'un jeu représentant l'espace libre nécessaire pour une ouverture de la porte en toute sécurité. Sinon, un recouvrement intégral de la porte peut également être réalisé. Ici, l'encombrement latéral pour le jeu minimum nécessaire doit être pris en considération sur place. Des charnières droites sont utilisées.

Porte en semi-applique

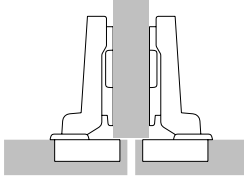

Ici, deux portes sont mitoyennes devant un montant central de meuble. Le jeu total nécessaire se trouve entre elles (au moins 2 fois le jeu minimum). Le recouvrement de porte correspondant est ainsi réduit, des charnières coudées sont utilisées.

Porte rentrante



La porte se trouve dans le corps de meuble et donc à côté du côté du corps de meuble. Un jeu est nécessaire ici également afin de permettre d'ouvrir la porte en toute sécurité. Des charnières fortement coudées sont ici utilisées. Pour une porte rentrante, la plaque de montage doit être reculée de l'ordre d'une épaisseur de la porte + 1 mm ainsi que d'un retrait de porte éventuellement souhaité.

Jeu minimum

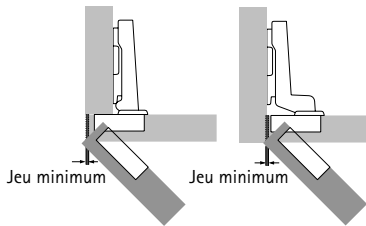

Pour une porte entièrement en applique et une porte rentrante
Le jeu minimum, (appelé également déport de porte), représente l'encombrement latéral nécessaire à l'ouverture de la porte. La dimension du jeu minimum dépend de la distance du boîtier C, de l'épaisseur de la porte ainsi que du type de charnière choisi. La présence de rayons sur les chants de portes réduit le déport de la porte. Pour connaître le minimum de jeu nécessaire, se reporter au tableau correspondant du type respectif de charnière.

Jeu minimum

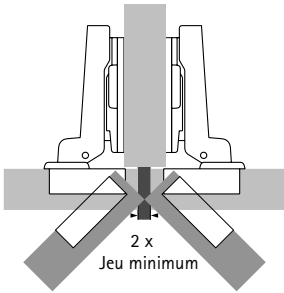

Pour les façades en semi-applique
Le jeu total entre les portes doit être choisi de manière à correspondre au moins au double du déport de la porte. Les deux portes peuvent alors être ouvertes en même temps.

Distance de boîtier C

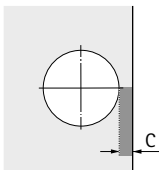

La distance du boîtier C est l'espace mesuré entre le chant de la porte et le bord du perçage de boîtier. Plus la distance du boîtier C choisie est importante, plus le déport de porte, et donc le jeu minimum nécessaire, sont faibles.

Recouvrement / Base

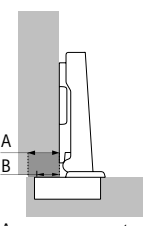

On désigne par recouvrement le débordement de la porte devant le côté du corps de meuble. Le débordement du boîtier devant le côté du corps de meuble pour une plaque de montage distance 0 mm est considéré comme base.

A = recouvrement
B = base

Nombre de charnières par porte

La largeur, la hauteur, le poids de la porte ainsi que le matériau utilisé constituent des facteurs déterminants pour le nombre de charnières nécessaires.

Les facteurs intervenant dans la pratique sont très variables selon les cas. C'est pourquoi les quantités indiquées sur le schéma doivent être considérées uniquement comme des valeurs indicatives. En cas de doute, il est recommandé de procéder à un essai de montage et d'adapter, le cas échéant, le nombre de charnières. Pour des raisons de stabilité, la distance X entre les charnières doit être par principe la plus grande possible. La distance X doit être au moins de 280 mm.

